

## Urządzenie komunalne – INTER-PLAY ławka betonowa

- ławka betonowa z oparciem do wkopania, listwy z drewna (MR0080)
- ławka betonowa z oparciem do wkopania, listwy z tworzywa (MR0280)



### Opis

- Podpory ławki wykonane z betonu wibrowanego klasy B30
- W konstrukcji użyto również kątownika stalowego ocynkowanego ogniowo
- Siedziska ławki parkowej wykonane z : desek z drewna liściastego, klejonego, impregnowanego i lakierowanego ciśnieniowo o wymiarach 40x160x2000 lub tworzywa PCV o wymiarach 40x150x1500 mm
- Oba modele ławki betonowej różnią się od siebie rozstawem nóg oraz długością listew siedziska i oparcia
- Deski z drewna są zabezpieczone przed działaniem warunków atmosferycznych za pomocą impregnatów przeciw-grzybicznych, a wysokiej jakości lakierobejca nadaje im estetyczny wygląd
- Siedzisko ławki łączy się z podporami za pomocą śrub zamkowych ocynkowanych, odpornych na działanie warunków atmosferycznych

### Część rysunkowa – (MR0080), (MR0280)

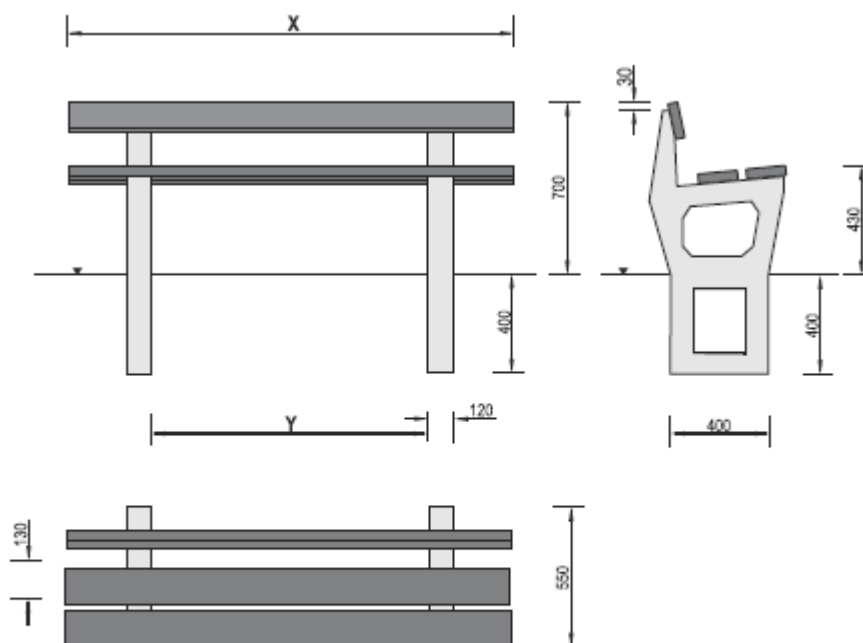

Art. nr	X	Y
0080	2000	1350
0280	1500	850